

LUTKOVNO
GLEDALIŠČE
LJUBLJANA

SEZONA

2017
/2018

BERT

Lutkovna predstava

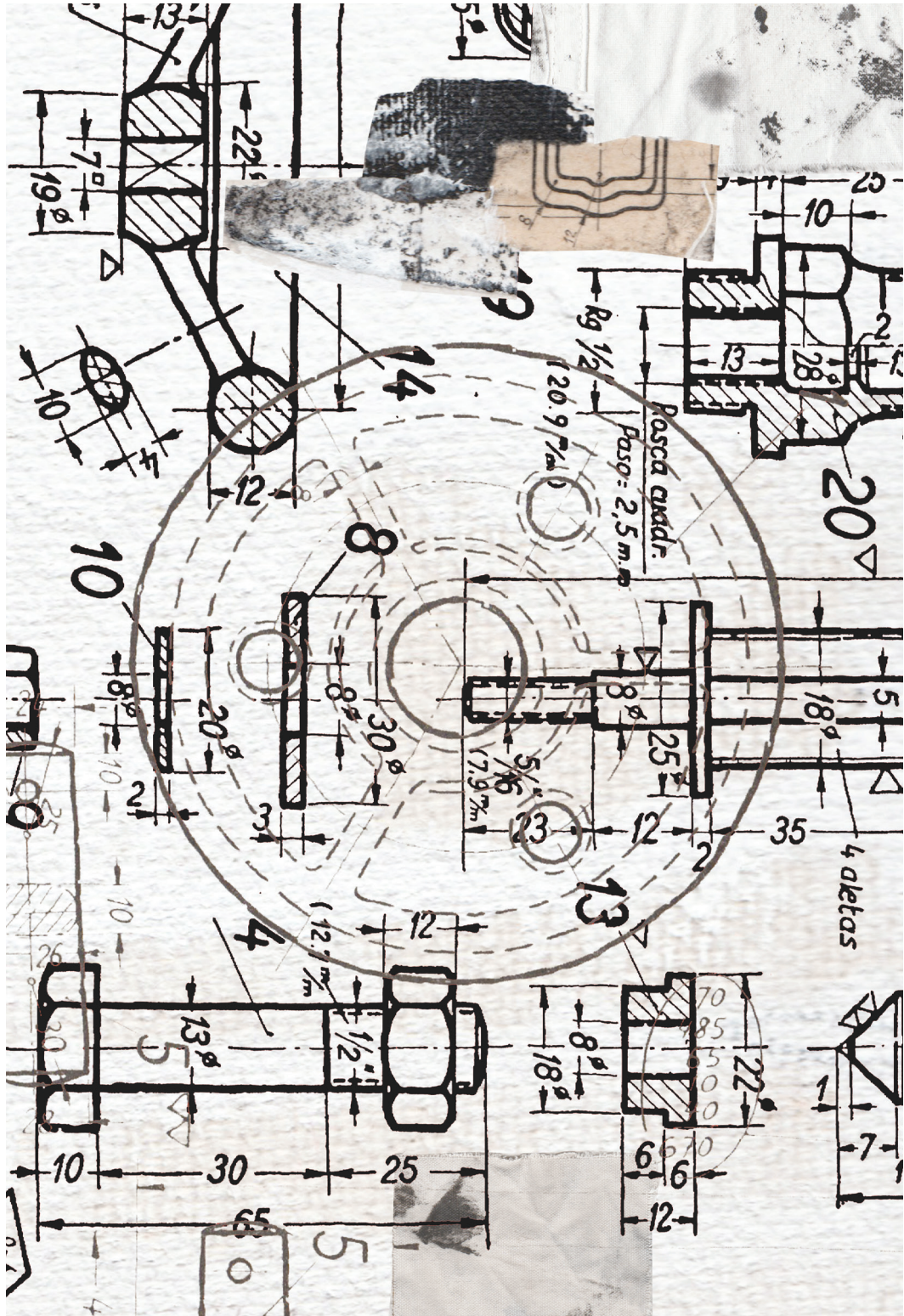

LUTKOVO
GLEDALIŠČE
LJUBLJANA

SEZONA
2017
/2018

BERT

Lutkovna predstava

4+



VELIKI ODER LGL

PREMIERA 30. NOVEMBER 2017

SEZONA 2017/18

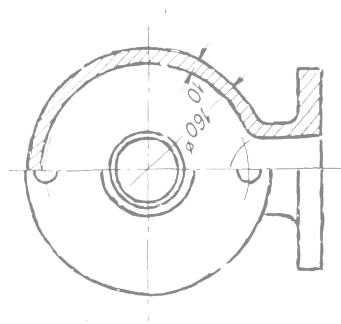

KONCEPT	KATJA POVŠE, ŠPELA TROBEC
BESEDILO IN DRAMATURGIJA	ANŽE VIRANT
REŽIJA	KATJA POVŠE
LIKOVNA PODOBA LUTK, SCENOGRAFIJA	
IN KOSTUMOGRAFIJA	ŠPELA TROBEC
LUTKOVNA TEHNOLOGIJA	ŽIGA LEBAR
GLASBA	GREGOR ZEMLJIČ
ANIMACIJA	ŠPELA ČADEŽ, ZARJA MENART, ŠPELA TROBEC
MAPIRANJE	BOŠTJAN ČADEŽ
OBLIKOVANJE SVETLOBE	KRISTJAN VIDNER
LEKTORIRANJE	IRENA ANDROJNA MENCINGER
IGRAJO	LOVRO FINŽGAR
	MIHA ARH
	AJA KOBE
	MARTINA MAURIČ LAZAR
	GAŠPER MALNAR
VODJA PREDSTAVE IN OBLIKOVALEC ZVOKA	IZIDOR KOZELJ
VIDEO / TEHNIK	LUKA BERNETIČ
LUČNO VODSTVO	KRISTJAN VIDNER
SCENSKI TEHNIK	IZTOK VRHOVNIK
IZDELAVA LUTK IN LETEČIH OBJEKTOV	ŽIGA LEBAR
IZDELAVA SCENE, LUTK IN KOSTUMOV	ŽIGA LEBAR, SANDRA BIRJKOV, MARJETKA VALJAVEC, IZTOK BOBIČ, POLONA ČERNE, ZORAN SRDIČ, ŠPELA TROBEC, TEREZA ONDRUŠKOVÁ, MOJCA RODMAN, SMREKCA, D. O. O., UROŠ MEHLE, GABRIJELA FLEISCHMAN



POLETI SKOZI LETALSKO ZGODOVINO

MITOLOŠKA LETEČA BITJA

Ljudje so si od nekdaj želeli leteti ... Davno v preteklosti so verjeli, da v resnici lahko letijo le nenavadna nadnaravna bitja, kot so vile, zmaji in različne mitološke živali. Eden takšnih je **Pegaz**, mitološki konj s krili. Si že slišal za grifina, močno in veličastno bitje z orlovsko glavo in krili ter z levjim telesom in repom? Varoval je neprecenljive zaklade.

MITI IN LEGENDE

Prva letalca sta najprej zaživela v grški mitologiji. To sta bila umetnik **Dedal** in njegov sin **Ikar**. Iz voska in perja sta izdelala krila in poletela. Oče je sina posvaril, naj ne leti preblizu sonca, vendar se je Ikar kljub njegovim opozorilom dvignil previsoko ...

Kako se je po tvojem mnenju končal njun let? Poznaš njuno zgodbo?

LETETI KOT PTICA ...

Različni izumitelji so opazovali ptice in poskušali iznajti krila, da bi ljudje lahko poleteli. Italijanski znanstvenik **Leonardo da Vinci** je že pred več kot 500 leti narisal skico za leteči stroj, a tudi njemu ni uspelo. Kako bi bil videti tvoj leteči stroj?

BALONI

Prvo posadko, ki se je uspešno dvignila v nebo, so sestavljali ovca, raca in petelin. Poleteli so z balonom na vroč zrak, ki sta ga leta 1783 izdelala **brata Montgolfier** iz Francije. Si predstavljaš, kako je bila ljudem videti živalska družina v zraku? Le kam jih je nesel veter?

ZRAČNE LADJE CEPELINI

100 let kasneje so veliki baloni dobili motorje. Tako imenovane zračne ladje so lahko izbirale smer potovanja. Letele so z enega konca sveta na drugega ...

JADRALNI ZMAJI

Mačka je bila prva potnica, ki je poletela z jadralnim zmajem. Si že kdaj spuščal papirnatega zmaja? Si ga sam sestavil? Je poletel?

Zmaji in papirnata letala pa so navduševali tudi cirkusanta **Samuela Franklina Codyja**. Prav njegovo aviatorsko življenje je navdihnilo ustvarjalce predstave *Bert*. Samuel je v mladosti nastopal v ameriških cirkusih in na konjih z lasom uprizarjal nenavadne akrobacije. S svojimi zasluži je leta 1901 zgradil zmaja z dvojnimi krili in ga poimenoval Codyjev zmaj. Pred 100 leti je zgradil prvo motorno letalo in z njim poletel. Vendar se je njegova zgodba žal tragično končala.

PRVI MOTORNI LET

Čeprav se je z jadralnimi letali dalo leteti, so kmalu ugotovili, da je za daljše polete potreben motor. Prvi uspešni polet z motornim letalom sta kmalu za Codyjem izvedla **brata Wright**. Prvi polet je trajal 12 sekund, letalo Flyer pa je preletelo 37 metrov.

SLOVENSKI LETALCI

Že kmalu po prvem poletu so poleteli tudi slovenski letalci. Slovenski izumitelj **Franc Wels** je bil prvi na svetu, ki je poletel z »letečim krilom«, ki ga je izdelal po vzoru letečega rastlinskega semena.

Konstruktor **Jože Zablatnik** je bil prvi pilot na svetu, ki je letel ponoči.

Edvard Rusjan je skupaj s svojim bratom izdelal dvokrilno letalo, pomagala jima je tudi sestra, ki je zašila platna kril. Ko je Edvard nekega dne letel, mu je tako kot Bertu močan sunek zlomil krila in letalo je strmoglavilo. Edvard padca ni preživel, prav tu pa se začne tudi Bertova zgodba.



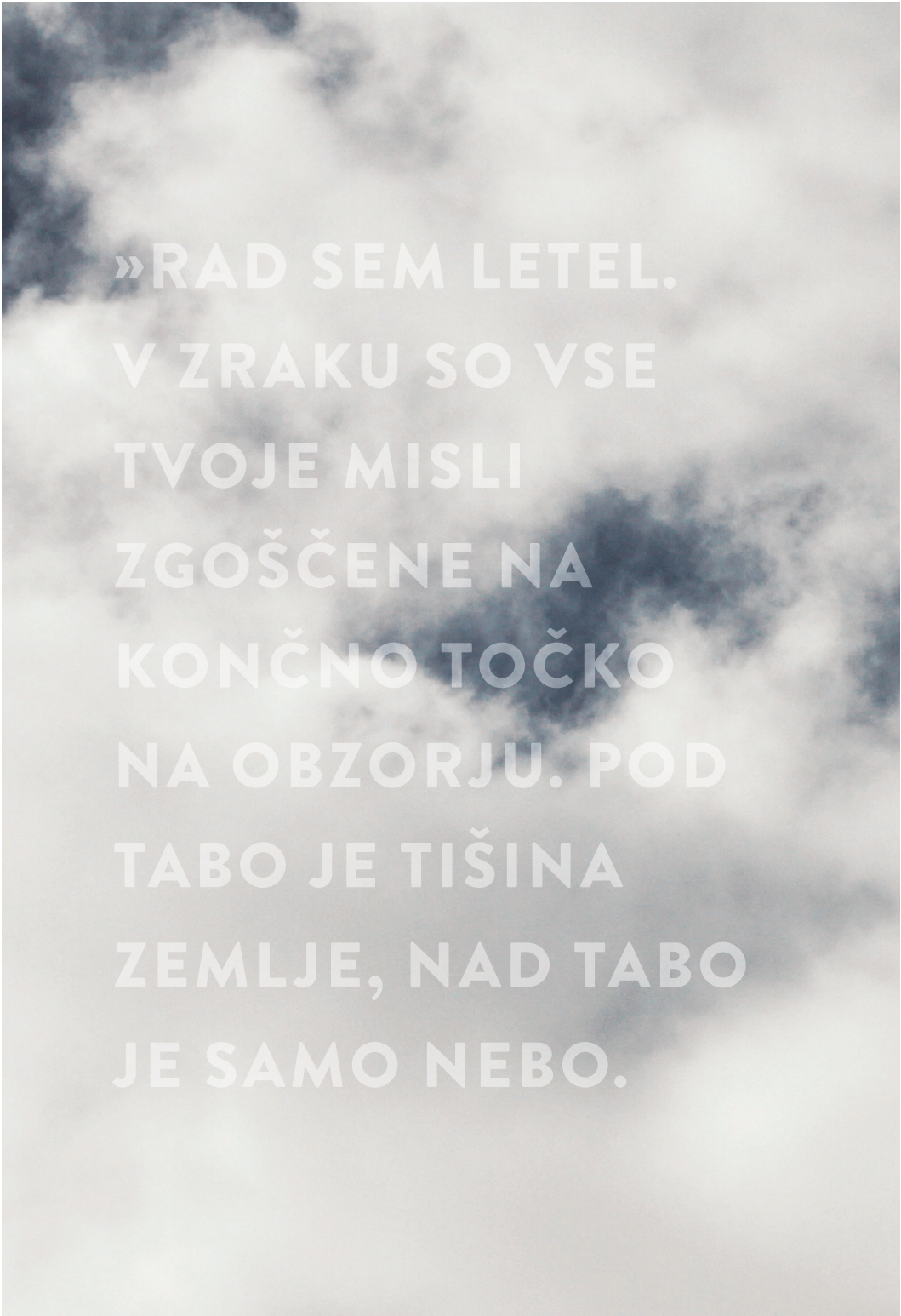

»RAD SEM LETEL.
V ZRAKU SO VSE
TVOJE MISLI
ZGOŠČENE NA
KONČNO TOČKO
NA OBZORJU. POD
TABO JE TIŠINA
ZEMLJE, NAD TABO
JE SAMO NEBO.



TAKRAT UGOTOVIŠ,
KAJ JE RES
POMEMBNO.«

— BERT



POLETI
NA KRILIH
DOMIŠLJIJE

Tudi Bert je pilot, pilot papirnatega zmaja, ki ga je sestavil sam. Z njim je letel visoko nad oblaki. Tako rad je imel modro nebo in letenje, da je včasih celo pozabil na svojo ljubljeno Elviro. Naveličana večnega čakanja je nekega dne s parnikom prek morja odplula v novo življenje. Šele takrat je Bert spoznal, kaj je v resnici izgubil. Sedel je v svojega zmaja in poletel za njo.

Na poti ga nad pustinjo ujame strašen vihar in ga z zmajem trešči na tla. Njegov zmaj je popolnoma uničen, nikoli več ne bo poletel. Kmalu spozna nenavadne sosede, ki ga prosijo, naj jim pomaga leteti. Toda Bert najprej niti slišati noče o tem. Počasi pa začne iz ostankov uničenega papirnatega zmaja izdelovati nova leteča vozila. Bo uslišal njihove želje? Bo s tem premagal tudi svoj strah?







LUTKOVNO
GLEDALIŠČE
LJUBLJANA

*Kraljstvo
domiljiv*